

■取扱い上の注意

- ピッチ・ファインのボリュームはセッティング時以外の荷重が加わると破損されますので、足によるスイッチ切替は充分注意して下さい。
- HD 1500と接続する時は必ず電源が入っていない状態で行って下さい。
- 他機種への接続は絶対しないで下さい。
- 操作上、必要なもの以外の止めネジ類には触れないで下さい。

■主な規格

ピッチ可変範囲：-1200セント～+1200セント
ファイン可変範囲：200セント
寸法：112(D)×454(W)×43(H)
重量：1.3Kg
重属品：DINケーブル(5m、8芯)

※規格および外観は改良のため予告なく変更することがあります。

Maxon®

株式会社 日伸音波製作所

PC-40 Owner's Manual MI-PC0101 July 1984 Printed in Japan

■特長

●PC-40は、ハーモニクス・ディレイ HD 1500専用のプリセットコントローラーです。ハーモニクス・ピッチを、ピッチ、ファインの各ボリュームにより3種類プリセットできます。このため演奏中でも足もともとでラウンドにピッチのコントロールができます。

■各部の名称と使い方

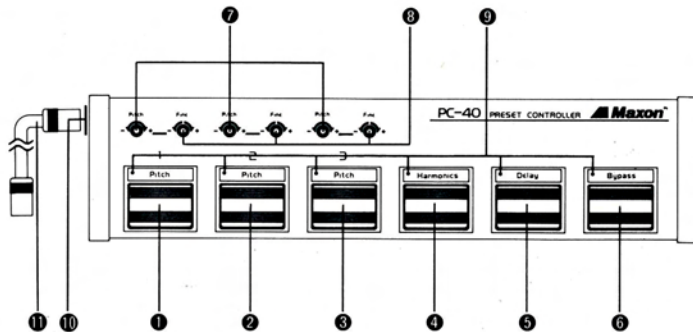

①、②、③Pitch (ピッチ) 1、2、3スイッチ

プリセットされたピッチを呼び出すスイッチです。ハーモニクス・モードで有効となります。

④Harmonics (ハーモニクス) スイッチ

ハーモニクス・モードに切替えるスイッチです。

⑤Delay (ディレイ) スイッチ

ディレイ・モードに切替えるスイッチです。HD 1500でセッティングされたディレイタイムを呼び出します。

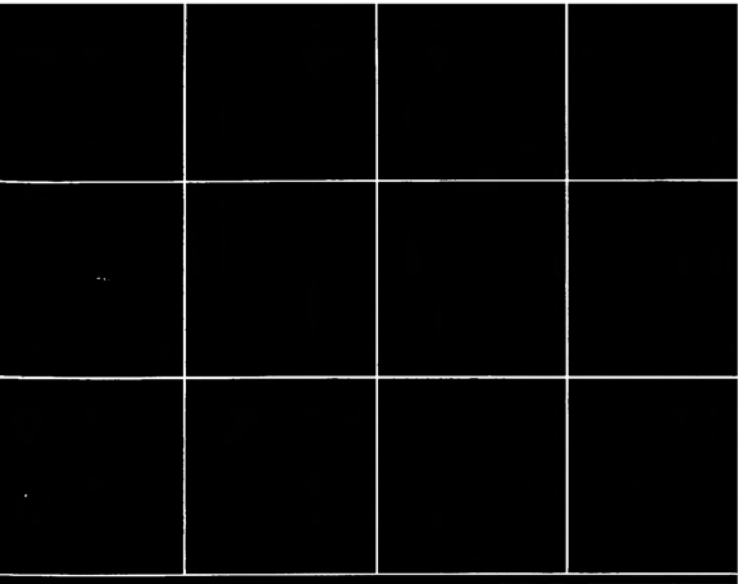

PRESET CONTROLLER PC-40

マクソンは、新しい時代の要求と皆様のご意見を反映した製品を常にお届けできるように心掛けております。マクソンの魅力を十分に引き出すためにも、ご使用前にこの説明書をご一読ください。

取扱説明書 OWNER'S MANUAL

⑥Bypass (バイパス) スイッチ

バイパス・モードに切替えるスイッチです。

⑦Pitch (ピッチ) ボリューム

ピッチを可変するボリュームです。可変範囲は、-1200～+1200セントとなっています。

⑧Fine (ファイン) ボリューム

ピッチの微調整を行うボリュームです。可変範囲は200セント得られます。

⑨ステータス・インジケータ

各モード及び、ピッチ NO. のステータスを表示します。電源投入時はバイパス及び、ピッチ1が選択されます。

⑩DIN コネクタ

付属のDINケーブルでHD 1500と接続します。接続はロックタイプとなっていますので、ケーブルがショックではずれることはありません。

⑪DIN ケーブル

HD 1500のREMOTE端子と接続するケーブルです。

■セッティング方法

1. HD 1500の電源が切れていることを確認、付属のDINケーブルでHD 1500背面にあるREMOTE端子とPC-40左側にあるDINコネクタを接続します。
2. HD 1500背面スライドスイッチをREMOTE側にし、電源を入れます。
3. ハーモニクスモードを選択し、任意のピッチ番号を選んで下さい。
4. FINEボリュームを左いっぱいに戻します。
5. HD 1500のセント表示を見ながらPitchボリュームで約0セントに合わせます。
6. Fineボリュームを右に回し表示が約100セントとなるようセットして下さい。
7. Pitchボリュームでセッティング希望値付近に合わせます。
8. Fineボリュームで微調整を行って下さい。