

■ブロックダイアグラム

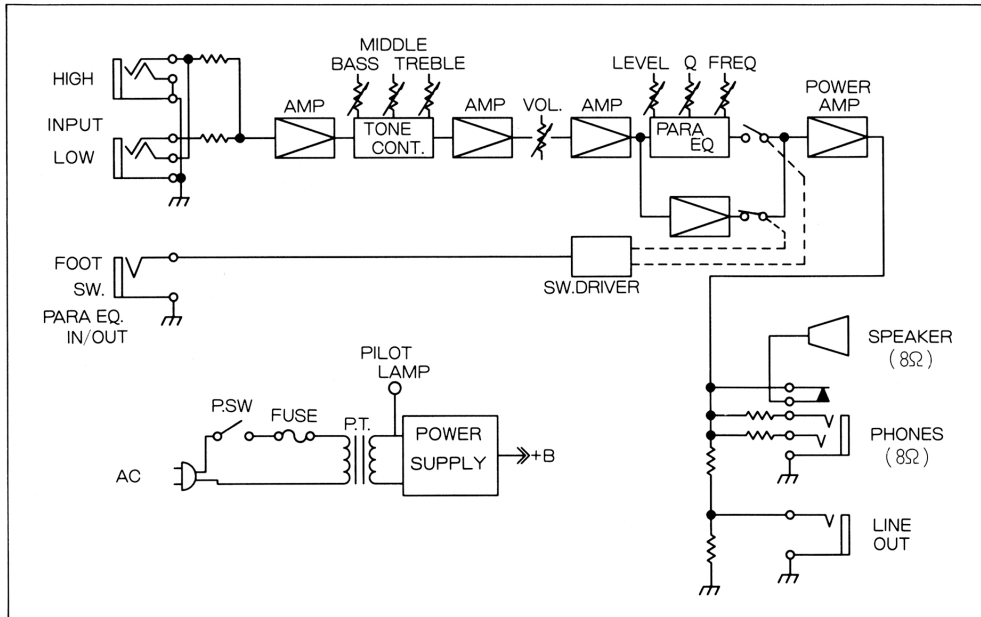

■仕様

定格出力：40W(8Ω T.H.D.=3%)

スピーカー：30cmX1

入力端子：HIGH/LOW

入力感度 { : HIGH-37.5dB(340kΩ)
(インピーダンス) } : LOW-25.5dB(80kΩ)

ヘッドホン：-8dB(@40W)/8Ω

ラインアウト：-20dB(@40W)

コントロール：VOLUME/EQ(BASS/MIDDLE/TREBLE)/PARAMETRIC EQ
(LEVEL/Q/FREQUENCY)

定格電圧：AC 100V(50/60Hz)

消費電力：31W

寸法：477(W)×470(H)×277(D)mm

重量：16.9kg

規格および外観は、改良等の理由で予告なしに変更することがあります。

Maxon[®]

株式会社 日伸音波製作所

この製品は厳重な品質管理のもとにつくられております。万一運搬中の事故等にとまぬい、ご不審な箇所または破損などのトラブルがございましたら、お早めにお買い上げいただきましたお店までお申し付けください。よろしくお願いいたします。

MI-GX0501-SO 1982-6 GX40B取扱説明書 Printed in Japan

BASS AMPLIFIER

GX40B

取扱説明書

OWNER'S MANUAL

マクソンは、新しい時代の要求と皆様のご意見を反映した製品を常にお届けできるように心掛けております。マクソンの魅力を十分に引き出すためにも、ご使用前にこの説明書をご一読ください。

GX40B BASS AMPLIFIER

■特長

- ① 新開発高性能30cm (12") ベース専用スピーカーを使用しています。
- ② バスレフエングローザーにより重厚な低域を実現しました。
- ③ 周波数、Q、レベルがそれぞれ連続可変できるパラメトリックEQを装備、IN/OUTはフットスイッチによって切替できるのでライブで威力を発揮します。
- ④ トレブル・ミドル・ベースの3バンドEQによる幅広い音づくりが可能です。
- ⑤ ヘッドホンジャックを装備しているので夜間の練習に便利です。
- ⑥ ラインアウトジャックを備えているのでPAや録音への接続が容易にできます。
- ⑦ 斬新なボディーカラーとデザインに操作性重視の傾斜面/パネルを採用しています。

■各部の名称と使い方

●フロントパネル

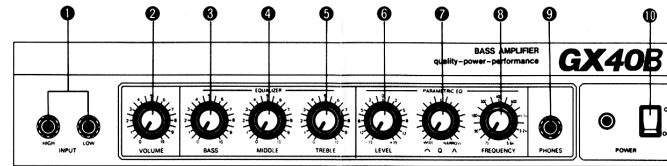

①INPUT JACK (インプットジャック)

通常はHIGHに接続します。ハードロックサウンドや屋外で使用する場合はHIGHに、又特に出力の大きなギターや歪の少ないサウンドが必要なときはLOWに接続します。尚HIGH、LOWへ同時に2本のギターを接続した場合は両方共HIGHになります。

②VOLUME (ボリューム)

アンプ全体の音量を調節します。時計の方向にまわすと大きくなり、反対にまわすと小さくなります。

(EQUALIZER ③④⑤)

③BASS (ベース)

低域の音を調節します。時計方向にまわすと低音がブーストされ反対にまわすとカットされます。

④MIDDLE (ミドル)

中域の音を調節します。時計方向にまわすと中域音がブーストされパワー感ができます。又反対にまわすと中域音がカットされて軽い音になります。

⑤TREBLE (トレブル)

高音域の音を調節します。時計方向にまわすと高域がブーストされてブライトなサウンドが得られます。反対にまわすとソフトなサウンドになります。

☒EQUALIZER ツマミすべてを反時計方向にまわすと音がでません。

(PARAMETRIC EQ ⑥⑦⑧)

⑥LEVEL (レベル)

ツマミが中央(目盛"0")の位置にあるときはEQは動きません。時計方向にまわすとFREQUENCYツマミで設定した同波数とQツマミで設定した音域がブーストされ、反時計方向にまわすと設定された音域がカットされます。

⑦Q(キュー)

変化させる音域の幅をコントロールします。時計方向へまわすと幅はせまく、鋭い特性となります。反対にまわすとコントロールできる音域の幅は広く、ゆるやかな特性となります。

⑧FREQUENCY (フレクエシー)

変化させる音域の中心周波数を決めます。

☒PARAMETRIC EQ はフートスイッチ (背面/パネルのフートスイッチジャックに接続) によってIN/OUTのコントロールができます。

⑨PHONES(ホーン)

ステージでのチューニングや大きな音の出せない夜の練習等に使います。

☒ヘッドホンを使いますとスピーカーからは音がでません。

⑩POWER (パワー)

電源をON/OFFします。

●リアパネル

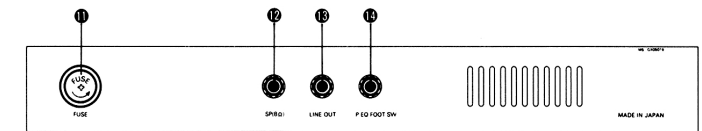

⑪FUSE (ヒューズ)

ヒューズを交換する場合は必ず電源プラグをコンセントから引き抜いたのち同じ定格のものと同交換して下さい。

⑫SP (スピーカー)

内蔵のスピーカーを接続するジャックです。外部のスピーカーを接続する場合はインピーダンスは8Ω以上でお使い下さい。

⑬LINE OUT (ラインアウト)

PAやTAPE DECK等をつなぎます。

⑭FOOT SW/P.EQ (フートスイッチ/パラメトリックイコライザー)

PARAMETRIC EQのIN/OUTの切替フートスイッチ接続用ジャックです。

■ご注意

- エレキギターとアンプを接続する時、ギターコードは必ずギター側を先に接続し、次にアンプ側を接続してください。逆に接続するとスピーカーを痛める場合があります。
- アンプのボリュームを大きくしたままで電源プラグを抜き差しするとスピーカーに大きな負担がかかり、破損するおそれがあります。操作はマスターボリュームを0にしてから行ってください。
- アンプや楽器の近くにネオンや蛍光灯などがあると雑音の原因になります。また、ギターの向きを変えると雑音が少なくなることがあります。
- 物をぶつけたり、落としたり等強い衝撃を与えないでください。アンプに悪い影響を与え性能の劣化につながります。ていねいにお取扱ってください。
- 安全のため、落雷の恐れがある時はコンセントから電源プラグを抜き取ってください。

