

## ■ブロックダイアグラム

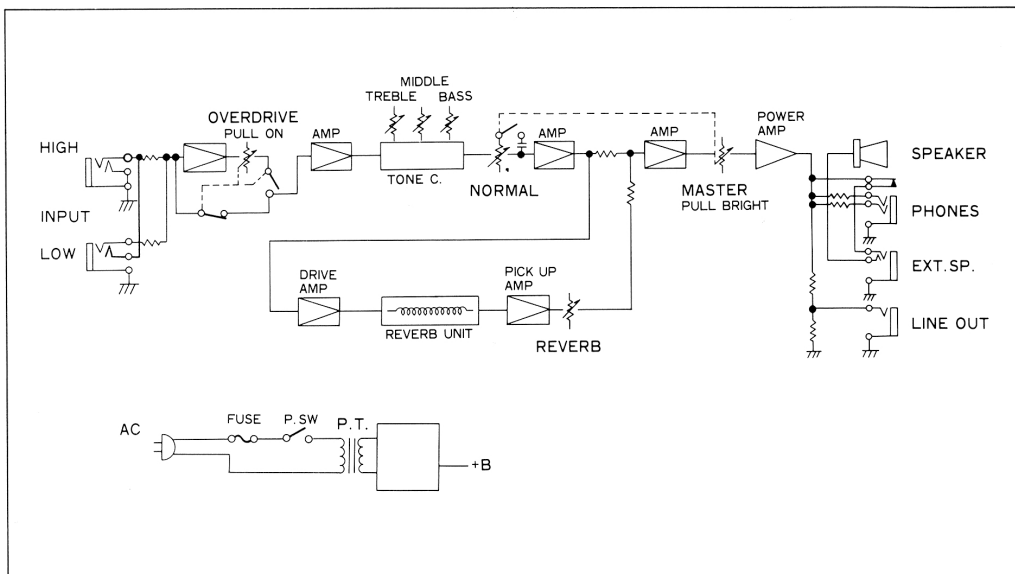

## ■仕様

出力：30W(RMS)  
 スピーカー：25cm×1  
 インプットジャック：HIGH/LOW  
 コントロール：OVERDRIVE(PULL ON)/NORMAL  
 MASTER(PULL BRIGHT)/TREBLE/MIDDLE  
 BASS/REVERB  
 リバース：スプリング式  
 ラインアウトジャック：1  
 外部スピーカージャック：1  
 ヘッドホンジャック：1  
 消費電力：25W  
 外形寸法：405(W)×427(H)×230(D)mm  
 重量：10.5kg

# GUITAR AMPLIFIER GX30

規格および外観は、改良等の理由で予告なしに変更することがあります。

**Maxon**<sup>®</sup>

株式会社 日伸音波製作所

この製品は厳重な品質管理のもとにつくられております。万一運搬中の事故等にもない、ご不審な箇所または破損などのトラブルがございましたら、お早めにお買い上げいただきましたお店までお申し付けくださいますようお願い致します。

取扱説明書  
OWNER'S MANUAL

マクソンは、新しい時代の要求と皆様のご意見を反映した製品を常にお届けできるように心掛けております。マクソンの魅力を十分に引き出すためにも、ご使用前にこの説明書をご一読ください。

# GX30

## GUITAR AMPLIFIER

### ■特長

- 25cm高性能フルレンジスピーカーを使用した出力30W(RMS)のコンパクトアンプ。
- ギターの出力により選択ができる2入力方式(HIGH, LOW)
- 中広くオーバードライブサウンドが創り出せる(PULL・OVERDRIVE)を装備
- ブルージなプレイに欠かせないREVERB(スプリング式)を装備
- ヘッドホンジャックを装備。一般のモノラル又はステレオヘッドホンを使用し、夜間の練習ができます。
- 外部スピーカー端子がついているので別のスピーカーを接続することができます。
- ラインアウトジャックがついているので他のアンプへの接続や録音、PA等への接続ができます。

### ■各部の名称と使い方

#### ●フロントパネル

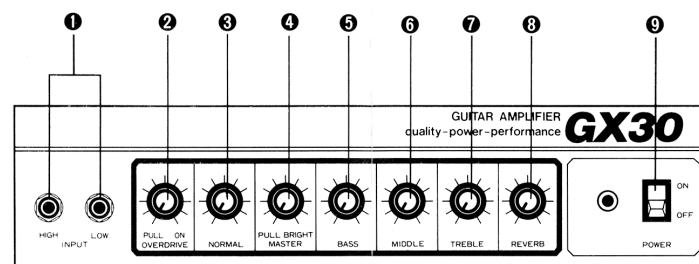

#### ①入力ジャック

通常はHIGHに接続します。特に出力の大きなギターの場合はLOWに接続します。

#### ②オーバードライブコントロール

全体の音量を調節します。手前に引く(PULL ON)と動作します。

#### ③ノーマルコントロール

プリアンプの音量を調節します。

#### ④マスターコントロール

全体の音量を調節します。手前に引く(PULL BRIGHT)とブライツなサウンドになります。(③がMAXの場合は働きません)

#### ⑤ベース

低域の音の調節をします。

#### ⑥ミドル

中域の音の調節をします。

#### ⑦トレブル

高域の音の調節をします。

#### ⑧リバーブ

リバーブの音量を調節します。右へまわすとリバーブがかかります。

#### ⑨電源スイッチ

電源をON/OFFします。雑音が多い場合は電源プラグを反対に差し換えて下さい。この時、パワースイッチはOFFにしてから行って下さい。

#### ●リアパネル

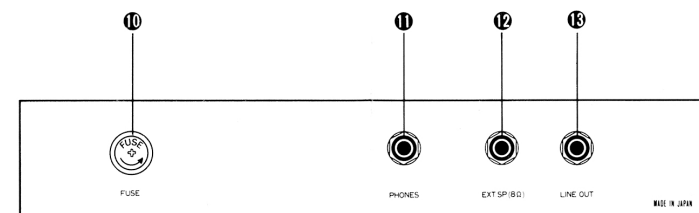

#### ⑩ヒューズホルダー

ヒューズを交換する場合は、必ず電源プラグをコンセントから引き抜いたのち同じ定格のものと同交換して下さい。

#### ⑪ヘッドホンジャック

夜間の練習など大きな音を出せない時、また、ライブステージなどで自分の音がよく聞こえない時にヘッドホンを使います。

#### ⑫外部スピーカージャック

外部のスピーカーを接続するためのジャックです。スピーカーは8Ωのものを使ってください。

#### ⑬ラインアウトジャック

他のアンプへの接続や録音、PA等に使用します。

### ■ご注意

- エレキギターとアンプを接続する時、ギターコードは必ずギター側を先に接続し、次にアンプ側を接続して下さい。逆に接続するとスピーカーを痛める場合があります。
- アンプのボリュームを大きくしたままで電源プラグを抜き差しするとスピーカーに大きな負担がかかり、破損する恐れがあります。操作はマスターボリュームを0にしてから行ってください。
- アンプや楽器の近くにネオンや蛍光灯などがあると雑音の原因になります。また、ギターの向きを変えると雑音が少なくなることがあります。
- 物をぶつけたり、落したり等強い衝撃を与えないでください。アンプに悪い影響を与え、性能の劣化につながります。ていねいにお取り扱いください。
- 安全のため、落雷の恐れがある時はコンセントから電源プラグを抜き取ってください。

### ■セッティングマニュアル

#### ●クリーンなノーマルサウンド

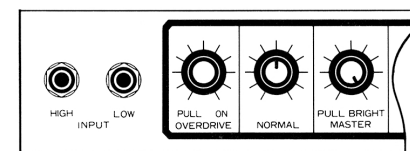

MASTER VOL. を上げ、NORMAL VOL. で音量をコントロールします。サウンドはクリーンになり、リバーブをかけるとブルージなトーンになります。

#### ●オーバードライブ

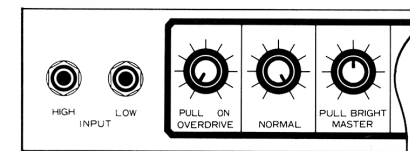

NORMAL VOL. を上げ、MASTER VOL. で音量をコントロールします。軽くサステインがかかったオーバードライブサウンドが得られます。

#### ●ソフトディストーション

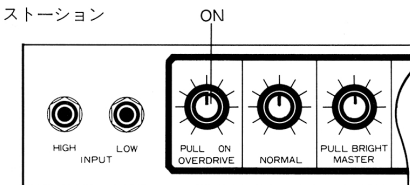

OVERDRIVEをONにし、NORMAL VOL. をセンターにセット。OVERDRIVEのコントロールでソフトディストーションを得ます。

#### ●ハードディストーション

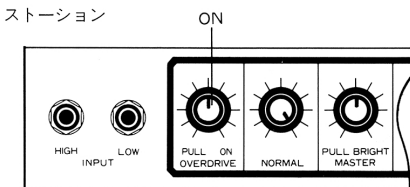

OVERDRIVEをONにして、NORMAL VOL. を最大にセット。MASTER VOL. で音量を、また、ディストーションサステインはOVERDRIVEでコントロールします。

